

- Hub
- ▲ Stroke
- Course
- 150 mm
- 300 mm
- Vorschub
- ▲ Thrust
- Poussée
- 2500 N

● **Vorschubschlitten**
mit Kugelumlaufspindel

▲ **Slide unit**
with ball screw spindle

■ **Unité d'avance**
avec vis à billes

UA15 CNC

E 30



● Die Vorschubschlitten **UA15 CNC** sind mit 4 vorgespannten, gross dimensionierten Kugelumlaufschlitten ausgerüstet.

– Standardmässig sind die Vorschubschlitten **UA15 CNC** in 3 Vorschubvarianten lieferbar (weitere Varianten auf Anfrage):

UA15 CNC: inkl. Servomotor MSK040C

UA15 OM: mit Kupplung und Adapter, ohne Servomotor

UA15 AM: ohne Kupplung, ohne Adapter, ohne Servomotor

– Die Bearbeitungsspindel **BEX15**, siehe Seite C70, ist für den direkten Aufbau auf die **UA15 CNC** konzipiert.

– Schmierung aller Kugelumlaufschlitten sowohl von der linken oder rechten Seite.

– Kompakte, robuste Bauweise mit Sockel aus Stahlguss ergibt eine optimale Schwingungsdämpfung.

– Ausgerichtet wird über Referenzflächen oder Passstifte.

– Optionen und Best.-Nr.: Seite E52

– Passende digitale, numerische Antriebssteuerung: siehe Kapitel «I».

▲ The slide assemblies type **UA15 CNC** utilize 4 preloaded large size guide bearing block assemblies.

– The slide assemblies type **UA15 CNC** is available in 3 standard feed options (other feed options per request):

UA15 CNC: Incl. servo motor MSK040C

UA15 CNC OM: With adapter and coupling, without servo motor

UA15 CNC AM: Without adapter, without coupling, without servo motor.

– A machining unit **BEX15** according to page C70, is designed to fit a **UA15 CNC** slide assembly.

– Lubrication of all 4 bearing guide blocks is possible from the left and right hand side.

– Compact rigid construction with slide base made from steel casting.

– Final slide positioning by use of surface datums or pin locations.

– Options and Order No: page E52

– Suitable drive control systems refer to section «I».

■ Les chariots d'avance **UA15 CNC** sont équipés de 4 patins de guidage largement dimensionnés

– En standard les chariots d'avance **UA15 CNC** sont disponible avec 3 variantes d'avances (autres variantes sur demande):

UA15 CNC: avec servomoteur MSK040C

UA15 CNC OM: avec adaptation et accouplement sans servomoteur

UA15 CNC AM: sans adaptation, sans accouplement, sans servomoteur

– L'unité **BEX15**, voir page C70, est prévue pour un montage directe sur le chariot de l'**UA15 CNC**.

– Le graissage de tous les chariot et de la vis à billes peut s'effectuer soit par la droite, soit par la gauche.

– Construction compacte et robuste en fonte stabilisée, avec surfaces de mise en référence ou goupilles en option.

– Options et N° de cde.: page E52

– Armoire à commande numérique digitale: voir au chapitre «I».

● Technische Daten		▲ Technical Data		■ Caractéristiques techniques	
Gesamthub	150 oder 300 mm	Total stroke	150 or 300 mm	Course totale	150 ou 300 mm
Arbeitshub	150 oder 300 mm	Working stroke	150 or 300 mm	Course de travail	150 ou 300 mm
Vorschubkraft mit Servomotor MSK040C	2500 N	Thrust force with servo motor MSK040C	2500 N	Force d'avance avec servomoteur MSK040C	2500 N
Steigung der Kugelumlaufspindel	5 mm, Ø 16 mm	Pitch of ball screw spindle	5 mm, Ø 16 mm	Pas de la vis à billes	5 mm, Ø 16 mm
Genauigkeit der Kugelumlaufspindel	23 µ auf 300 mm	Accuracy of ball screw spindle	23 µ on 300 mm	Précision de la vis à billes	23 µ pour 300 mm
Positionsgenauigkeit bei T = konstant	± 0,01 mm	Positioning accuracy at T = constant	± 0.01 mm	Précision de positionnement à T = constante	± 0,01 mm
Vorschubgeschwindigkeit	max.18 m/min	Feed rate	max.18 m/min	Vitesse d'avance	max.18 m/min
Farbe	RAL 5012	Color	RAL 5012	Couleur	RAL 5012
Gewicht UA15 CNC 150 mm	ca. 20 kg	Weight UA15 CNC 150 mm	ca. 20 kg	Masse UA15 CNC 150 mm	ca. 20 kg
Gewicht UA15 CNC 300 mm	ca. 25 kg	Weight UA15 CNC 300 mm	ca. 25 kg	Masse UA15 CNC 300 mm	ca. 25 kg



UA15 CNC

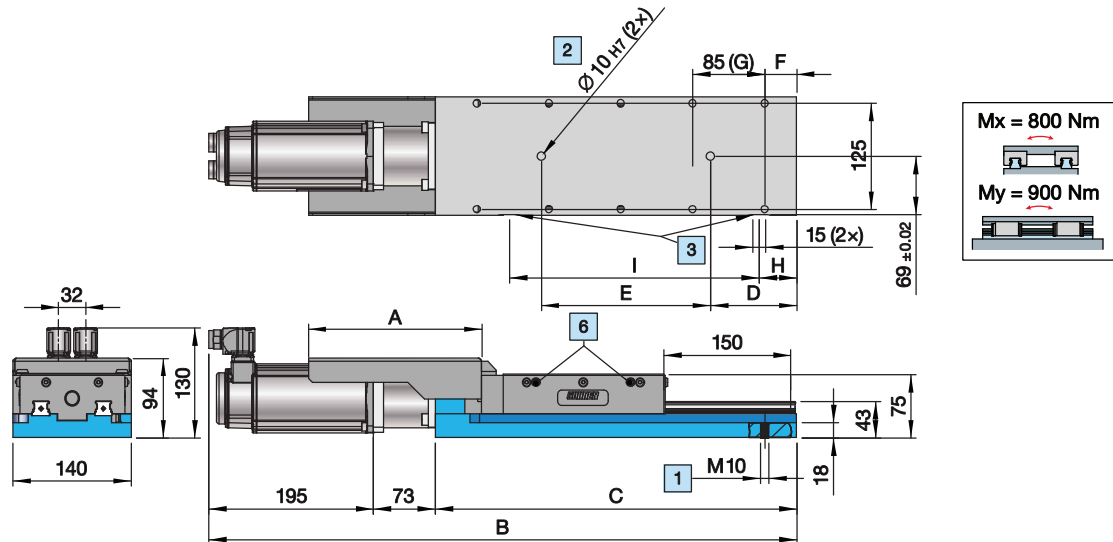

UA15 CNC-OM

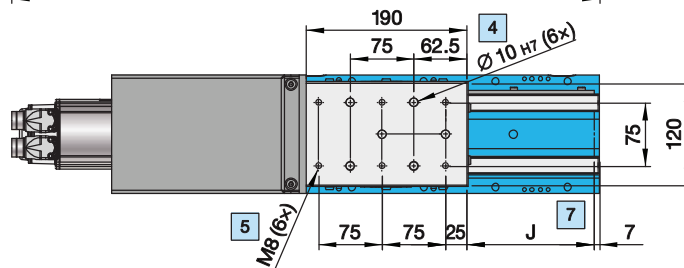

UA15 AM

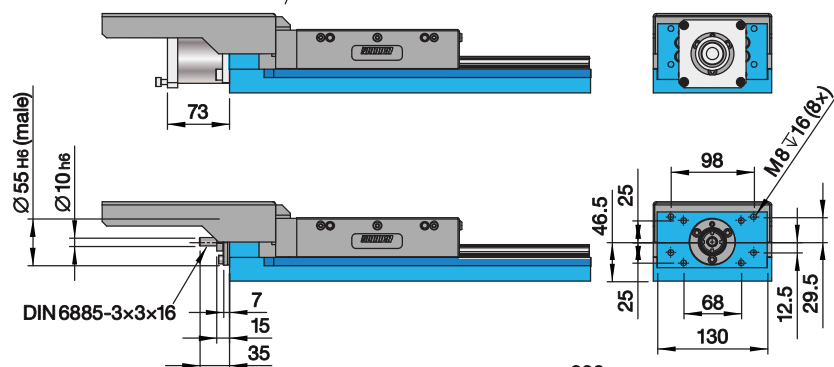

UA15 300

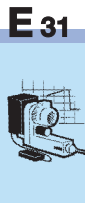
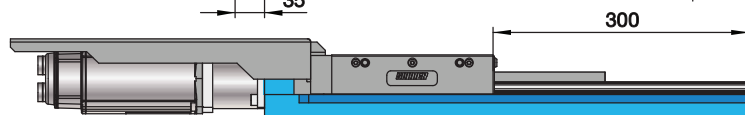

Hub	A	B	C	D	E	F	G	H	I	J
150	205	695	427	102	200	38	4x	44.5	295	150
300	355	845	577	97	355	18	6x	39.5	450	300

● Aufbau	▲ Features	■ Conception
1 Befestigung mit M10 von unten oder M8 von oben	1 Mounting with M10 from bottom up, or with M8 from top down	1 Fixation M10 par le dessous ou M8 par le dessus
2 Passbohrung zur Ausrichtung	2 Reference bore for slide alignment	2 Alésage pour pion de centrage
3 Anschlagfläche zur Ausrichtung	3 Datum surface for slide alignment	3 Surfaces de références pour orientation
4 Passbohrung zum Aufbau BEX15	4 Pin hole for BEX15 alignment	4 Alésage pour pion de centrage pour l'orientation de la BEX15
5 Gewinde zur Befestigung BEX15	5 Tapped mounting holes for BEX15	5 Taraudage pour fixation BEX15
6 Schmiemipfel; Schmierung für alle 4 Kugelumlaufwagen von rechts oder links möglich	6 Lubrication nipple, lubrication of all 4 bearings blocks is possible from the left and right hand side	6 Graisseurs; graissage par coté droit ou gauche des 4 chariots de guidages
7 Gesamthub	7 Total stroke	7 Course totale
8 Schnittstelle für Servomotor MSK040, Bosch Rexroth (Schnittstelle für andere Servomotoren auf Anfrage)	8 Interface for servomotor MSK040, Bosch Rexroth (Interface for different servomotors per request)	8 Interface pour servomoteur MSK040, Bosch Rexroth (Interface pour servomoteurs différents sur demande)

- Optionen für UA 15-CNC:
- ▲ Options for UA 15-CNC:
- Options pour UA 15-CNC:

- Reihengrenztaster beidseitig montierbar
- ▲ Cam rail and switch assembly mounted on left or right hand side
- Boîtier multipiste installé à gauche ou à droite

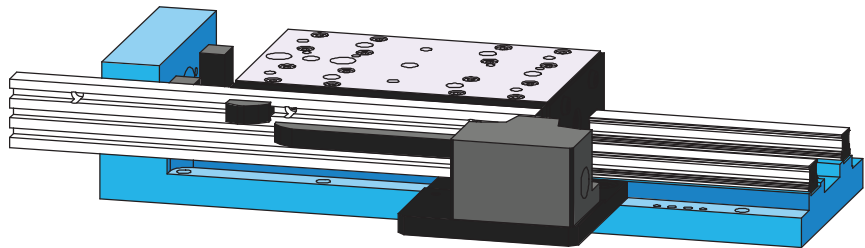

- Abdeckung Faltenbalg
- ▲ Below type way-cover
- Soufflet

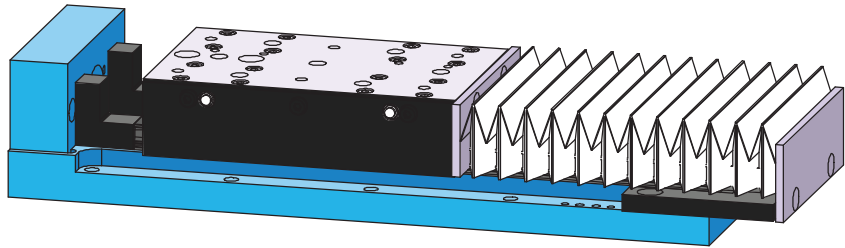

E 52

- Abdeckung Teleskop
- ▲ Telescopic type way-cover
- Tôles télescopiques

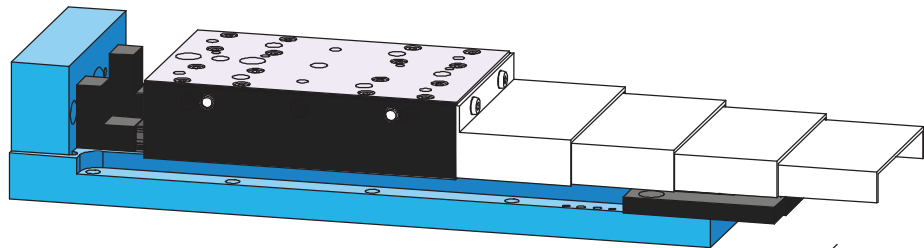

- Keilbahn
- ▲ Key way
- Rainure de clavettes

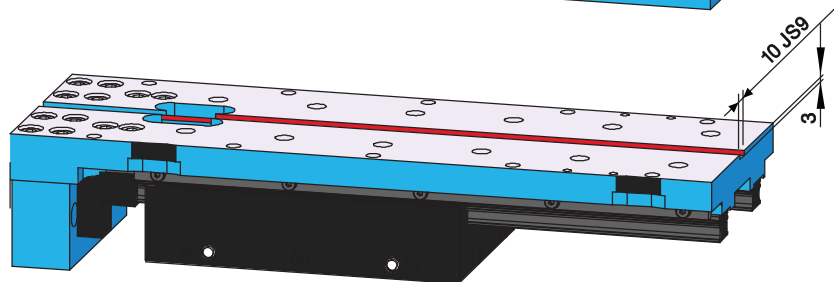

- Weitere Optionen:
 - Zentralschmierung beidseitig montierbar
- ▲ Other options:
 - Central lubrication mounted on left or right hand side
- Autres Options:
 - Graissage centralisé installé à gauche ou à droite

● Bestellnummer		● Vorschubvarianten	● Gesamthub				● Ohne Bremse	● Ohne Zentralschmierung	● Abdeckblech hinten, keine Abdeckung vorne	● Ohne Keilbahn	● Ohne Reihengrenztaster
▲ Order No		▲ Feed options	▲ Total stroke				1 = Bremse links	1 = Zentralschmierung links	1 = Abdeckung Faltenbalg	1 = Mit Keilbahn	1 = Reihengrenztaster links
■ N° de commande		■ Variantes d'avances	■ Course totale				2 = Bremse rechts	2 = Zentralschmierung rechts	2 = Abdeckung Teleskop	1 = Without key way	2 = Reihengrenztaster rechts
			150	300			0 = Without brake cylinder	0 = Without central lubrication	0 = Protective steel guard at rear side, no guard at front side	0 = Without key way	0 = Without cam rail and switch assembly
	PH-S	01	01	11			1 = Brake cylinder mounted on left hand side	1 = Central lubrication mounted on left hand side	1 = Below type way-cover	1 = With key way	1 = Cam rail and switch assembly mounted on left hand side
	PH-E	02	02	12			2 = Brake cylinder mounted on right hand side	2 = Central lubrication mounted on right hand side	2 = Telescopic type way-cover	0 = No protective steel guard at rear side	2 = Cam rail and switch assembly mounted on right hand side
	PH-C	03	03	13			0 = Sans frein hydraulique	0 = Sans graissage centralisé	0 = Carter de protection en tôle à l'arrière, pas de protection à l'avant	0 = Sans rainure de clavettes	0 = Sans boîtier multipiste
	CNC	04	04	14			1 = Frein hydraulique installé à gauche	1 = Graissage centralisé installé à gauche	1 = Soufflet	1 = Avec rainure de clavettes	1 = Boîtier multipiste installé à gauche
	CNC OM	05	05	15			2 = Frein hydraulique installé à droite	2 = Graissage centralisé installé à droite	2 = Tôles télescopiques	3 = Sans tôle de protection arrière	2 = Boîtier multipiste installé à droite
	AM	06	06	16							
UA	15	-	X	X	0	X	X	X	X	X	X

● Beispiel: UA15 H-E, Hub: 300, keine Optionen:

▲ Example: UA15 PH-E, Stroke: 300, no options:

■ Example: UA15 PH-E, Course: 300, pas d'options:

UA	15	-	1	2	0	0	0	0	0	0	0
----	----	---	---	---	---	---	---	---	---	---	---



- Optionen für UA 35-CNC:
- ▲ Options for UA 35-CNC:
- Options pour UA 35-CNC:

- Reihengrenztaster beidseitig montierbar
- ▲ Cam rail and switch assembly mounted on left or right hand side
- Boîtier multipiste installé à gauche ou à droite

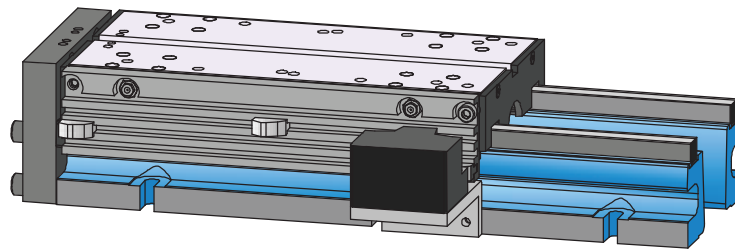

- Abdeckung Teleskop
- ▲ Telescopic type way-cover
- Tôles télescopiques

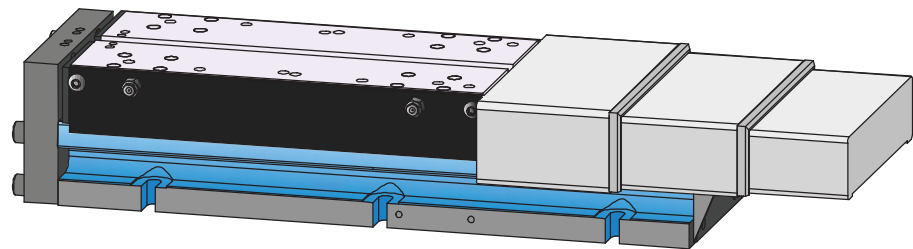

- Keilbahn
- ▲ Key way
- Rainure de clavettes

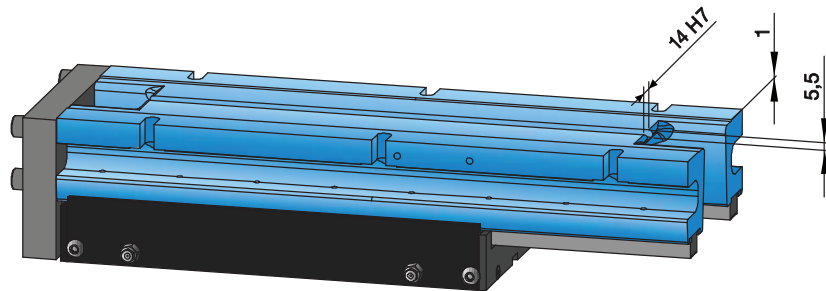

E 53



- Weitere Optionen:
- Zentralschmierung beidseitig montierbar
- Abdeckung Faltenbalg

- ▲ Other options:
- Central lubrication mounted on left or right hand side
- Below type way-cover

- Autres Options:
- Graissage centralisé installé à gauche ou à droite
- Soufflet

● Bestellnummer ▲ Order No ■ N° de commande	● Vorschubvarianten ▲ Feed options ■ Variantes d'avances	● Gesamthub ▲ Total stroke ■ Course totale			● 0 = Version A 1 = Version B	● 0 = Ohne Bremse 1 = Bremse links 2 = Bremse rechts	● 0 = Ohne Zentralschmierung 1 = Zentralschmierung links 2 = Zentralschmierung rechts	● 0 = Abdeckblech hinten, keine Abdeckung vorne 1 = Abdeckung Faltenbalg 2 = Abdeckung Teleskop 3 = Ohne Abdeckblech hinten	● 0 = Ohne Keilbahn 1 = Mit Keilbahn	● 0 = Ohne Reihengrenztaster 1 = Reihengrenztaster links 2 = Reihengrenztaster rechts
		160	320	480						
PH-S	01	01	11	21	0 = Version A 1 = Version B	0 = Without brake cylinder 1 = Brake cylinder mounted on left hand side 2 = Brake cylinder mounted on right hand side	0 = Without central lubrication 1 = Central lubrication mounted on left hand side 2 = Central lubrication mounted on right hand side	0 = Protective steel guard at rear side, no guard at front side 1 = Below type way-cover 2 = Telescopic type way-cover 3 = No protective steel guard at rear side	0 = Without key way 1 = With key way	0 = Without cam rail and switch assembly 1 = Cam rail and switch assembly mounted on left hand side 2 = Cam rail and switch assembly mounted on right hand side
PH-E	02	02	12	22	0 = Version A 1 = Version B	0 = Sans frein hydraulique 1 = Frein hydraulique installé à gauche 2 = Frein hydraulique installé à droite	0 = Sans graissage centralisé 1 = Graissage centralisé installé à gauche 2 = Graissage centralisé installé à droite	0 = Carter de protection en tôle à l'arrière, pas de protection à l'avant 1 = Soufflet 2 = Tôles télescopiques 3 = Sans tôle de protection arrière	0 = Sans rainure de clavettes 1 = Avec rainure de clavettes	0 = Sans boîtier multipiste 1 = Boîtier multipiste installé à gauche 2 = Boîtier multipiste installé à droite
PH-C	03	03	13	23	0 = Version A 1 = Version B					
CNC	04	04	14	24						
CNC OM	05	05	15	25						
CNC AM	06	06	16	26						
UA	35	-	X	X	X	X	X	X	X	X

● Beispiel: UA35 PH-E, Hub: 320, keine Optionen:

▲ Example: UA35 PH-E, Stroke: 320, no options:

■ Example: UA35 PH-E, Course: 320, pas d'options:

UA	35	-	1	2	0	0	0	0	0	0
----	----	---	---	---	---	---	---	---	---	---